



Colégio

# Nunes Moraes

**DIA 31 DE AGOSTO DE 2020 - 2ª SÉRIE EM - TURMA B**

▶ **1ª AULA: 13h -13:55' - GEOMETRIA – PROFESSOR FRANCISCO PONTES**  
CAPÍTULO 15 – PARTES DA ESFERA

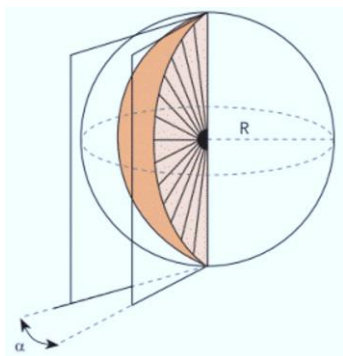

#Fuso esférico

#Cunha esférica

#Calota esférica

#Acompanhar a correção das atividades

#Teoria da apostila SAS – p. 3 a 5



**ETAPA 1 – ACESSO** ao Google Meet, <https://bit.ly/acessomeet>.

@ Videoaula Complementar: <https://bit.ly/c15geometria>

**Observação:** Caso você não consiga acessar a aula pelo GoogleMeet, comunique-se com a coordenação. DEPOIS,

- ASSISTA à videoaula complementar: <https://bit.ly/c15geometria>

- LEIA a teoria da apostila SAS – p. 3 a 5

- FIQUE ATENTO às mensagens que seu professor enviará para o grupo de WhatsApp

- REALIZE a etapa 2



**ETAPA 2 – ATIVIDADE DE SALA**

**Resolva a questão: 1, 2 e 3** – atividades para sala, p. 5.

\*Envie foto das atividades resolvidas para LUIS COORDENADOR. Escreva a matéria, seu nome e seu número em cada página.

▶ **2ª AULA: 13:55'-14:50' - INGLÊS – PROFESSORA MONNALYSA FONTINELE**  
CORREÇÃO DE ATIVIDADES

**Passo 01** – Acompanhe, via whatsapp, a correção da atividade de casa: Livro 5 - Page 2 – question 1; Page 3 – question 1; Page 5 - question 3 and 4; Page 11 – questions 2 and 3; Page 13 – question 2; Page 19 – questions 1 and 2; Page 21 – questions 5 and 6

**Passo 02** – Acesse o link do Google Meet para participar da aula online: explicação e resolução de atividades - Pages 06 and 07; Pages 14 and 15; Pages 22 and 23

*Caso você não consiga acessar a aula pelo GoogleMeet, comunique-se com a coordenação. Acompanhe as explicações e correção de atividades pelos slides que a professora enviará para o whatsapp da sala à medida que for utilizando-os na aula online.*

\*Envie foto das atividades resolvidas para LUIS COORDENADOR. Escreva a matéria, seu nome e seu número em cada página.

**▶ 3ª AULA: 14:50'-15:45' - INT. TEXTUAL – PROFESSORA ALINE LANDIM**  
**CAPÍTULO 16 - GRÁFICOS PARA O ENEM**

**Passo 01** - Acesse o link para a aula online.

**Passo 02** - Acompanhe sua professora na explicação do capítulo 16 - Gráficos para o ENEM.

Caso você não consiga acessar a aula pelo GoogleMeet, comunique-se com a coordenação. Assista às videoaulas nos links abaixo.

<https://youtu.be/78w2AhcK6mU>

<https://youtu.be/nHPandUM4OE>

**Passo 03** - Resolva as questões das atividades para sala, página 19, 20 e 21 e, caso dê tempo, das questões 3, 4 e 6 das atividades propostas, página 22 e 23.

\*Envie foto das atividades resolvidas para LUIS COORDENADOR. Escreva a matéria, seu nome e seu número em cada página.

**Passo 03** - Acompanhe a correção das questões feitas.

Caso você não consiga acessar a aula online, confira suas respostas pelo gabarito que a professora enviará pelo whatsapp do grupo da sala.

**▶ INTERVALO: 15:45'-16:10'**

▶ **4ª AULA: 16:10'-17:05' – FILO / SOCIO** - PROFESSOR VICTOR QUINTELA  
REVISÃO PARA AG DE SOCIOLOGIA – 2ª ETAPA - CAPÍTULOS 7 ao 12

**1º passo:** Acesse o Google Meet pelo link que será enviado na hora da aula. Faremos uma revisão dos capítulos 7 ao 12, referentes à prova de Sociologia.

Caso você não consiga acessar a aula pelo GoogleMeet, comunique-se com a coordenação. Estude para a prova seguindo o roteiro significativo.

**08/09: SOCIOLOGIA:**

**CAP. 07: Conceitos de trabalho**

- O trabalho industrial (pág. 184 e 185)

Sugestão de videoaula: <https://app.portalsas.com.br/sastv/#/channels/1/videos/6193>

**CAP. 08: Definições de cultura**

- Dois conceitos fundamentais de cultura (pág. 190 a 192)

Sugestão de videoaula:

<https://app.portalsas.com.br/sastv/#/channels/1/videos/6930>

**CAP. 09: Cultura e identidade**

- O conteúdo da cultura (pág. 197)
- A fuga das normas e o Etnocentrismo (pág. 199 e 200)

Sugestão de videoaula:

<https://app.portalsas.com.br/sastv/#/channels/1/videos/5836>

**CAP. 10: A análise sociológica da religião**

- Marx: religião como “ópio do povo” (pág. 204)
- O desencantamento do mundo (pág. 207 e 208)

Sugestão de videoaula:

<https://app.portalsas.com.br/sastv/#/channels/1/videos/6735>

**CAP. 11: A indústria cultural no Brasil**

- O papel da indústria cultural na formação da identidade nacional brasileira (pág. 211)

Sugestão de videoaula:

<https://app.portalsas.com.br/sastv/#/channels/1/videos/6072>

**CAP. 12: Formação do Estado Moderno**

- Maquiavel: o Estado como príncipe (pág. 219 e 220)
- Thomas Hobbes (pág.221 e 222)

Sugestão de videoaula:

<https://app.portalsas.com.br/sastv/#/channels/1/videos/6759>

**Para casa:** estude os conteúdos para a prova de Sociologia.

▶ **5ª AULA: 17:05' - 18:00' - BIOLOGIA 1** - PROFESSOR GONZAGA MARTINS  
CAPÍTULO - NEODARWINISMO

**Passo 1** – Realize a leitura da teoria proposta ao longo do capítulo (páginas 29 a 36).

**Passo 2** – Explicação do capítulo neste link: <https://meet.google.com/>  
*O código será fornecido na hora da aula.*

Caso você não consiga acessar a aula pelo GoogleMeet, comunique-se com a coordenação. Assista à videoaula no link abaixo.

<https://sastv.portalsas.com.br/#/channels/1/videos/6522>

Complemente a videoaula com a leitura das páginas 29 a 36. Grife as ideias centrais de cada parágrafo, construa mapa mental ou faça resumo do texto.

**Passo 3** – Tarefa de Classe: Resolva os exercícios 1 a 5 da seção Atividades para Sala (páginas 36 e 37)

Envie foto das atividades resolvidas para LUIS COORDENADOR. Escreva a matéria, seu nome e seu número em cada página.